



Ravaglioli

KPX357EV

The universal lift
for the future
EVolution

3.5t



EV 対応 電動スクリーユ式2柱リフト

イタリア RAVAGLIOLI (ラバリオリ) 社の門型2柱リフト KPX357EVは、電気自動車のバッテリーパックの脱着に最適な整備リフトです。回転式ターミナルを備えた革新的な薄型アームは90°まで傾けて使用することができるため、バッテリーパックへのアクセスが容易になります。

またアームは昇降時に自動ロックされ、床面に到達するとロックが解除される自動ロックシステムにより、作業者の安全性と安定性を最大限に確保しています。



iPEC 株式会社アイペック

KPX357EV



バッテリーパックの脱着が容易

アーム中ほどの回転式ターミナルによってアームを柔軟な角度に設定できます。

これによって、アームが車体底部のバッテリーパックに干渉する事を防ぎ、バッテリーパックの着脱が容易になります。

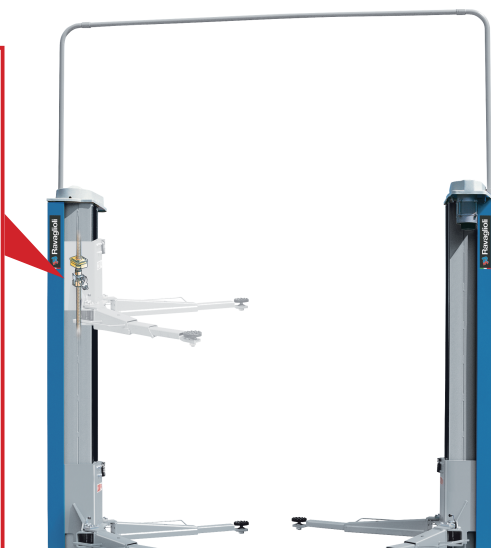
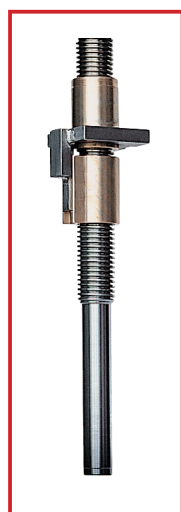

スクリュー&ナットでの無段階昇降システム

スクリュー&ナットでの昇降システムのため、無段階に昇降をロックすることができます。

転造スクリューと耐摩耗性に優れたブロンズナットで構成されており、高強度で高い安全性を確保します。

電気機械式同期機能によりキャリッジは 20mm 以内のアライメントに保たれます。

型式	KPX357EV
能力	3,500kg
揚程	2,022mm
全高	3,876mm
マスト内幅	2,650mm
電源	3相 200V 2.6kwx2

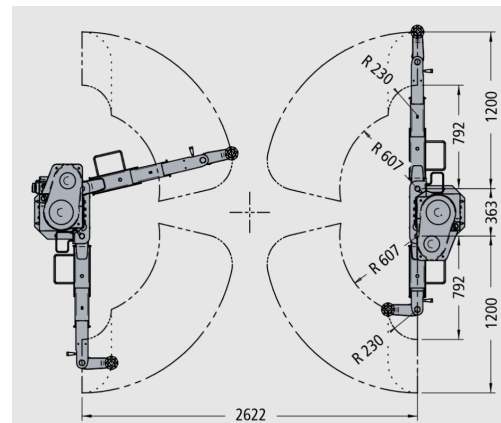
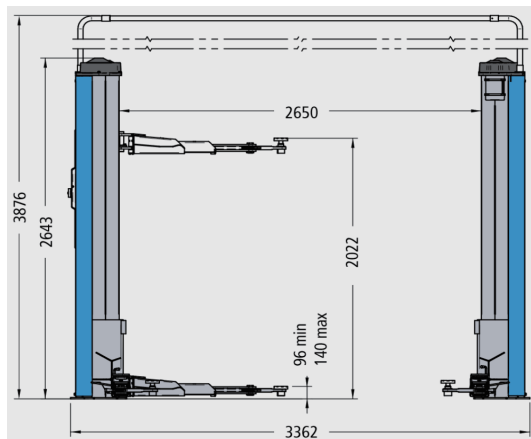

輸入・販売元
株式会社アイペック

【本社】 〒 211-0051 神奈川県川崎市中原区宮内 2-26-17
TEL: 044-777-8767 FAX: 044-777-8788

【大阪】 〒 661-0045 兵庫県尼崎市武庫豊町 3-3-3
TEL: 06-6439-0886 FAX: 06-6439-0887